

DE - Gebrauchs- und Installationsanweisung
FR - Instructions d'utilisation et d'installation
IT - Istruzioni per l'uso e l'installazione
EN - Instructions for installation and use

Optional:
 Option :
 Opzione:
 Option:



Fernregler SIR
 Régulateur à distance SIR
 Regolatore a distanza SIR
 Remote control SIR
 (Art.-Nr. ZE00030001)

class I

FWT

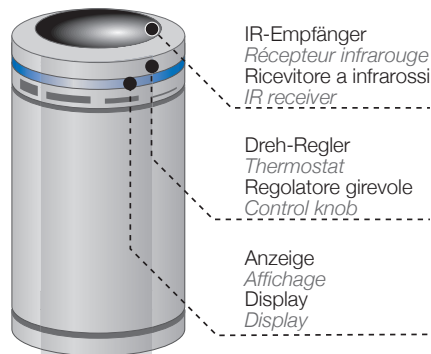

IR-Empfänger
 Récepteur infrarouge
 Ricevitore a infrarossi
 IR receiver

Dreh-Regler
 Thermostat
 Regolatore girevole
 Control knob

Anzeige
 Affichage
 Display
 Display

Temperatur
Temperature
Temperatura
Temperature



Wassertemperatur einstellen
 Sélectionner la température d'eau
 Scegliere la temp. dell'acqua
 Set water temperature



Booster 1 sec
 Ein/ Aus
 On/ Off
 On/ Off
 On/ Off



Volle Heizleistung für 60 Minuten
 Puissance de chauffage max. pendant 60 min.
 Piena prestazione di calore per 60 min.
 Heating at full power for 60 min.



Gewährleistungsansprüche nur mit datiertem Rechnungsbeleg oder Lieferschein
 La garantie n'est valable que sur présentation de la facture datée ou du bon de livraison.
 I diritti alla garanzia sono validi solo in presenza di un documento giustificativo o della bolla di consegna datati.
 Claims under warranty will only be accepted upon presentation of the bill/invoice or delivery note.

arbonia

FAQ. Häufig gestellte Fragen

Heizkörper wird nicht warm / heizt nicht?

- Kontrolle ob das Gerät eingeschaltet ist. Gerät auf maximale Temperatur stellen und kontrollieren, ob LED leuchtet. Wenn LED leuchtet, heizt das Gerät.
- Wenn LED weiterhin nicht leuchtet, bitte Fachmann kontaktieren.

Heizkörper wird nicht warm und LED blinkt?

- Wenn LED im Sekundentakt blinkt, befindet sich das Gerät in der Booster Funktion. Diese funktioniert auch, wenn das Gerät ausgeschaltet ist. (Drehregler auf Schneeflocke)
- Wenn LED schnell blinkt, dann ist eine Störung zwischen der Regelung und dem Heizstab aufgetreten. Bitte Fachmann kontaktieren.

Sicherung wird ausgelöst (Kurzschluss)?

- Gerät nicht wieder in Betrieb nehmen und vom Fachmann überprüfen lassen.

Austritt von Flüssigkeit aus dem Heizkörper / Gerät?

- Gerät vom Stromnetz trennen und nicht wieder in Betrieb nehmen und vom Fachmann überprüfen lassen
- Austretende Flüssigkeit in einem Behälter auffangen

Heizkörper wird nicht warm / heizt nicht? (Elektro-Zusatzbetrieb)

- Kontrolle ob das Gerät eingeschaltet und das Ventil geschlossen ist. Gerät auf maximale Temperatur stellen und kontrollieren, ob LED leuchtet. Wenn LED leuchtet, heizt das Gerät.
- Wenn LED weiterhin nicht leuchtet, bitte Fachmann kontaktieren.

FAQ. Questions fréquentes (FAQ)

Le radiateur ne devient pas chaud / ne chauffe pas?

- Contrôler si l'appareil est branché. Régler l'appareil sur la température max. et contrôler si le LED fonctionne. S'il fonctionne, l'appareil chauffe.
- Si le LED ne fonctionne pas, veuillez contacter un spécialiste.

Le radiateur ne devient pas chaud et le LED clignote?

- Si le LED clignote chaque seconde, l'appareil se trouve en fonction Booster. Celle-ci fonctionne aussi si l'appareil est débranché (Commutateur sur flocon de neige).
- Si le LED clignote rapidement, un dérangement est intervenu entre le réglage et la barre de chauffage. Veuillez contacter un spécialiste.

La sécurité est déclenchée (court-circuit)?

- Ne pas remettre l'appareil en marche et le faire examiner par un spécialiste.

Écoulement de liquide hors du radiateur / appareil?

- Débrancher l'appareil et ne pas le remettre en marche; le faire examiner par un spécialiste.
- Recueillir le liquide dans un récipient.

Le radiateur ne devient pas chaud / ne chauffe pas (chauffage d'appoint électrique)

- Contrôler si l'appareil est branché et que la ventilation est fermée. Régler l'appareil sur la température maximale et contrôler si le LED éclaire. I oui, l'appareil chauffe.
- Si le LED n'éclaire pas, veuillez contacter un spécialiste.

FAQ. Domande frequenti

Perché il radiatore non si scalda / non riscalda?

- Controllare se l'apparecchio è inserito. Portare l'apparecchio alla temperatura massima e controllare se il LED è acceso. Se è acceso, l'apparecchio riscalda.
- Se il LED continua a essere spento, rivolgersi a uno specialista.

Perché il radiatore non diventa caldo e il LED lampeggia?

- Se il LED lampeggia a ritmo di secondi, l'apparecchio si trova nella funzione booster. Questa funziona anche quando l'apparecchio è spento (Regolatore rotativo su fiocco di neve).
- Se il LED lampeggia velocemente, vi è un disturbo tra il regolatore e la barra di riscaldamento. Rivolgersi a uno specialista.

Scatta il fusibile (cortocircuito)?

- Non riaccendere l'apparecchio; farlo controllare da uno specialista

Fuoriesce del liquido dal radiatore / apparecchio?

- Staccare l'apparecchio dalla rete elettrica e non riaccenderlo; farlo controllare da uno specialista
- Raccogliere il liquido in un recipiente

Radiatore non si riscalda / no riscalda? (funzionamento elettrico ausiliario)

- Controllare se l'apparecchio è acceso e se la valvola è chiusa. Portare l'apparecchio alla temperatura massima e controllare se il LED è acceso. Se è acceso, l'apparecchio riscalda.
- Se il LED continua a essere spento, rivolgersi a uno specialista.

FAQ. Frequently asked questions

Radiator does not get warm / does not heat?

- Check that the heater is switched on. Set heater to maximum temperature and check that the LED is illuminated. If the LED is illuminated the heater is operating.
- If the LED remains un-illuminated, contact a heating specialist or an electrician.

The radiator does not get warm and the LED flashes?

- If the LED flashes every second, the heater is operating in the booster function. This also operates when heater is switched off. (Rotary switch at 'snow flake' symbol)
- If the LED flashes rapidly then a fault has occurred between the controller and the heating rod element. Please contact a heating specialist or an electrician

Fuse tripped (short circuit)?

- Do not continue to operate heater and have it checked by a heating specialist or an electrician.

Fluid leaks from the radiator / heater?

- Disconnect the heater from the mains supply, do not continue to operate and have checked by heating specialist or an electrician.
- Collect discharged fluid in a container.

Radiator does not get warm / does not heat? (Auxiliary electric operation)

- Check that the heater is switched on and the valve closed. Set the heater to maximum temperature and check if the LED is illuminated. If it is illuminated the heater is operating.
- If the LED remains un-illuminated, please contact a heating specialist or an electrician.

Installation Installation Installazione Installation



Installation durch Elektrofachkraft nach örtlichen Vorschriften!
Installation par un professionnel conformément aux prescriptions locales!
Installato da un tecnico secondo le disposizioni locali.
Installation only by expert in accordance with local regulations!



Installation im STROMLOSEN Zustand!
Installation HORS TENSION!
Installare A CORRENTE STACCATA!
DISCONNECT FROM POWER before installing!



Keine Kabel am Raumwärmer befestigen, Kabel nicht rollen!
Ne pas fixer de câbles au corps de chauffe, ne pas enrrouler le câble!
Non fissare cavi al radiatore e non arrotolarli!
Do not fasten cable to radiator, do not roll up cable!

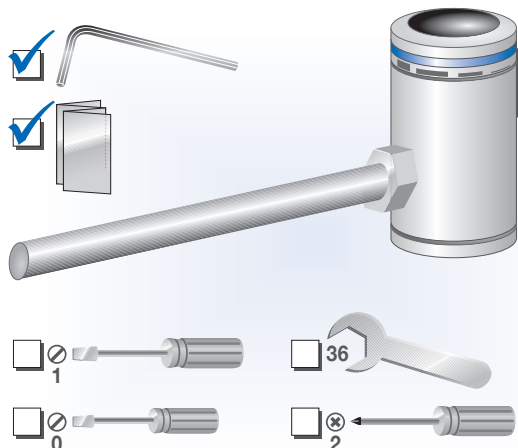

i Nicht nötig bei rein elektrischen Raumwärmern
Inutile pour les corps de chauffe électriques
Non necessario per radiatori completamente elettrici
Not necessary for radiators powered only by electricity

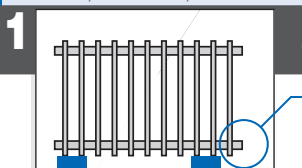

1 Raumwärmer vor Beschädigung schützen und auf Boden stellen
Protéger le radiateur de tout endommagement et le poser sur le sol
Proteggere il radiatore contro un eventuale danneggiamento e appoggiarlo sul pavimento
Protect radiator from damage and stand on floor

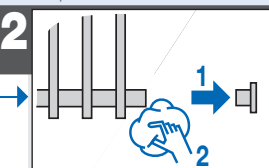

2 Anschluss vorbereiten
Préparer le branchement
Preparare allacciamento
Preparing connection

i Spezielle Fittings erhältlich
Raccords spéciaux sur demande
Disponibili raccordi speciali
Special fittings also available

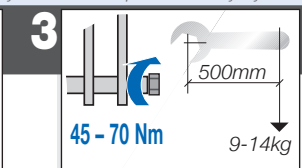

3 Mutter anschrauben und festziehen
Visser et serrer l'écrou
Avvitare e serrare madrevite
Fit and tighten nut

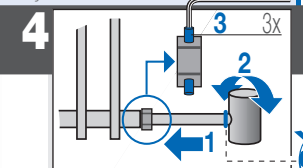

4 O-Ring kontrollieren, Heizstab einführen, ausrichten, fixieren
Contrôler le joint torique d'étanchéité, introduire la cartouche chauffante, l'orienter et la fixer
Controllare l'anello di tenuta, inserire, allineare, fissare barra riscaldante
Control ring, Insert, align and fix heating rod element

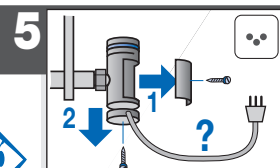

5 Kabellänge bestimmen
Gehäuse öffnen
Déterminer la longueur du câble. Ouvrir le boîtier
Stabilire lunghezza cavo. Aprire alloggiamento
Measure cable length. Open casing

Max. Heizleistung des Raumwärmers berücksichtigen
Tenir compte de la puissance max. du radiateur
Attenzione alla prestazione max. di calore del radiatore
Do not exceed max. output of the radiator

! Keine Kabel im Bereich der Schraubendurchführung
Ne pas placer le câble à proximité des zones à visser.
Nessun cavo nel passante delle viti
Keep cables clear of the passing area of the screws

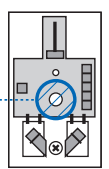

Bei Kabelkürzen (nur wenn Stecker vorhanden) auch Schritte 6 - 8
En cas de réduction du câble (uniquement lorsque le câble possède une prise), procéder également aux étapes 6 à 8.
Con cavi corti (solo se è presente una spina) anche passi 6 - 8
Where cables are short (only if plug is available) follow also Steps 6-8

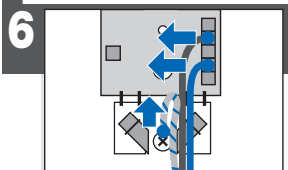

6 Netzkabel lösen, ablängen
Débrancher, raccourcir le câble de secteur
Staccare e accorciare cavo di rete
Disconnect mains cable, shorten

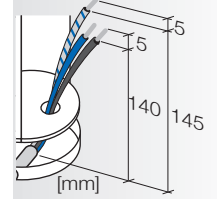

Anschluss gemäß Anschluss-Schema
Branchement conformément au schéma électrique

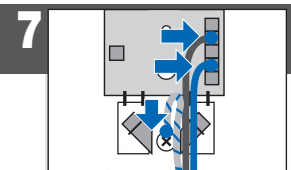

7 Netzkabel anklammern, Zugentlastung festziehen
Connecter le câble de secteur. Serrer la décharge de traction
Serrare cavo di rete con morsetti. Stringere il serracavo
Connect mains cable to terminal. Tighten strain relief

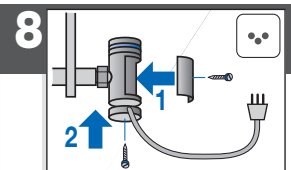

8 Gehäuse schliessen
Fermer le boîtier
Chiudere alloggiamento
Close casing

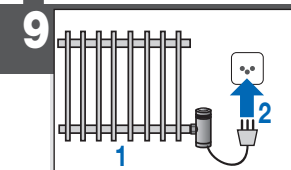

9 1 Raumwärmer montieren
Monter le corps de chauffe
Montare radiatore
Connect radiator

2 Netzanschluss herstellen
Procéder au branchement
Effettuare il collegamento alla rete elettrica
Insert plug in mains socket

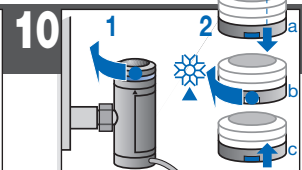

10 1 Drehregler nach rechts
Tourner le thermostat vers la droite
Regolatore rotativo verso destra
Turn rotating knob clockwise

2 Evtl. Skalerring drehen bis Schneeflocke auf Markierung
Tourner éventuellement l'anneau gradué sur le flocon de neige
Ruotare eventualmente l'anello graduato fino al simbolo del fiocco di neve
If necessary, turn graduated ring as far as snowflake on marking

Funktionstest Test fonctionnel Test di funzionamento Functional test

1. Strom einschalten
Mettre sous tension
Dare corrente
Switch on power
 2. Regler aufdrehen
Ouvrir le thermostat
Svitare regolatore
Turn control knob
- 10 - 20 min.
3. Wärme?
Chaleur?
Calore?
Does device heat up?

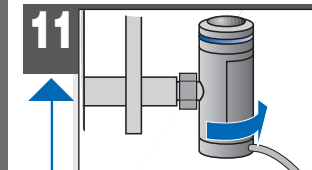

11 Kabelausgang zur Wand drehen
Tourner la sortie du câble vers le mur
Uscita cavo verso il muro
Twist cable exit to face wall

Anschlüsse überprüfen
Vérifier les branchements
Verificare allacciamenti
Check connections



Sicherheitshinweise

- Vor der Montage/ Inbetriebnahme diese Anleitung gründlich lesen.
- Bei Installation ist eine bauseitige Fehlerstromschutzeinrichtung - Auslösegrenze kleiner gleich 30 mA - vorzusehen.
- Gewicht des Raumwärmers beachten. Ab 25 kg mit Hebeeinrichtung oder zweiter Person arbeiten.
- Sicherheitsschuhe tragen während der Montage.
- Die örtlichen Vorschriften sind zu beachten.
- Der Raumwärmer muss gefüllt sein, bevor der Heizeinsatz in Betrieb genommen wird. (Nur bei Elektri-Zusatzbetrieb)
- Die Heizstabelleistung muss entsprechend dem vorhandenen Raumwärmertyp gewählt werden - anhand Verkaufsunterlagen prüfen.
- Raumwärmer nur in Innenräumen zu Heizzwecken montieren. Jede andere Verwendung ist missbräuchlich und gefährlich.
- Der Fachhandwerker entscheidet, ob Boden/ Wand/ Decke zur Montage geeignet sind.
- Mitgelieferte Schrauben/ Dübel entsprechend der Wandbeschaffenheit auf Eignung prüfen und ggf. auswechseln.
- Verbrühungsgefahr durch herausspritzendes Warmwasser beim Entlüften der Heizkörper!
- Installation im STROMLOSEN Zustand!
- Keine Kabel am Heizkörper befestigen, Kabel nicht rollen!
- Die Wandsteckdose muss frei zugänglich sein und darf nicht in der Projektionsfläche des Heizkörpers und des Regelgerätes liegen.
- Max. Vorlauftemperatur im E-Zusatzbetrieb = 80°C.
- Es dürfen nur rein elektrische Heizkörper in Betrieb genommen werden, die im Werk befüllt wurden. Nachfüllen ist nicht zulässig.
- Keine Gas-/ Wasser-/ Stromleitungen anbohren! Lebensgefahr!
- Die Heizeinsätze sind für den Einsatz in Heizungssystemen mit einem maximalen Betriebsdruck von 10 bar konzipiert.
- Dieses Gerät sollte nicht von Personen (einschl. Kindern) mit beschränkten körperlichen, sensorischen und geistigen Fähigkeiten oder mangelnder Erfahrung und Wissen ohne Beaufsichtigung oder vorhergehende Einweisung durch eine für deren Sicherheit verantwortliche Person verwendet werden. Kinder beaufsichtigen um sicher zu stellen, dass diese nicht mit dem Gerät spielen.
- Bei Montage im Badezimmer: Schutzbereiche gem. DIN VDE 0100-701 beachten!



Consignes de sécurité

- Lire complètement ces instructions avant le montage /la mise en service
- Lors de l'installation, un dispositif de protection se trouve dans l'appareil - Limite de déclenchement prévoir - plus petit égal à 30 mA
- Veillez au poids du radiateur. Dès 25 kg, travailler avec un levier ou à deux personnes.
- Porter des chaussures de sécurité pendant le montage.
- Les prescriptions locales doivent être respectées.
- Le radiateur doit être rempli avant la mise en service (seulement pour radiateurs électriques d'appoint).
- La puissance des barres de chauffage doit être choisie en fonction du type de radiateur - vérifier avec la documentation de vente.
- Monter le radiateur uniquement pour le chauffage d'espaces intérieurs. Toute autre utilisation est abusive et dangereuse.
- L'ouvrier spécialisé décide si le sol/paroi/plafond sont appropriés au montage.
- Vérifier les vis/chevilles livrées en fonction des propriétés de la paroi et les changer év.
- Danger de brûlure par jet d'eau chaude lors de la purge du radiateur!
- Installation après avoir DÉBRANCHER le courant!
- Ne pas fixer de câble au radiateur, ne pas enrouler le câble!
- La prise murale doit être librement accessible et ne doit pas se trouver dans la surface de projection du radiateur et du régulateur.
- Température max. de l'eau du radiateur en appoint élect. = 80°
- On ne doit monter que les radiateurs électriques qui ont été remplis à l'usine. Le remplissage ultérieur n'est pas autorisé.
- Ne pas percer de conduite de gas/d'eau/de courant! Danger de mort!
- Les entrées du radiateur sont conçues avec une pression de service de 10 bar max.
- Cet appareil ne doit pas être utilisé par des personnes (y compris des enfants) dont le capacités physiques, sensorielles et mentales sont limitées ou qui manquent d'expérience ou de connaissances, sans surveillance ou instruction préalable par une personne responsable de leur sécurité. Surveiller les enfants afin d'être sûr qu'ils ne jouent pas avec l'appareil.
- Montage en salle de bain: respecter les périmètres de protection selon DIN VDE 0100-701!

- Installazione in ASSENZA DI CORRENTE!
- Non fissare cavi al radiatore, non arrotolarli!
- La presa elettrica a parete deve essere ben accessibile e non deve trovarsi nella superficie di proiezione del radiatore e del dispositivo di regolazione.
- Temperatura massima di mandata con funzionamento ausiliario elettrico = 80°C.
- Accendere soltanto i radiatori elettrici che sono stati riempiti in fabbrica. Il rabbocco non è consentito.
- Non forare le linee elettriche e di gas né le tubature di acqua! Pericolo di morte!
- Gli elementi riscaldanti sono concepiti per sistemi di riscaldamento con una pressione di esercizio massima di 10 bar.
- L'apparecchio non deve essere utilizzato da persone (compresi i bambini) con capacità fisiche, sensoriali o mentali ridotte né da persone senza esperienza e conoscenza, a meno che queste persone vengano sorvegliate o siano state istruite sull'utilizzo corretto dell'apparecchio stesso da parte di una persona responsabile della loro sicurezza. Avere cura che i bambini non giochino con l'apparecchio.
- Per il montaggio in bagno: rispettare le aree di sicurezza indicate nella norma DIN VDE 0100-701!



Safety instructions

- Before installing/operating read these instructions thoroughly.
- On installation the customer should fit a RCD - with a sensitivity equal to or less than 30 mA.
- Pay attention to the weight of the space heater. Over 25 kg use lifting equipment or engage the help of a second person.
- Wear safety shoes during installation.
- The local regulations must be complied with.
- The space heater must be filled, before the heater unit is operated. (Only with auxiliary electric operation)
- The heating rod element power must be selected corresponding to the purchased space heater model - verify with reference to the documentation supplied.
- Space heater to be installed only for internal heating purposes. All other applications are inappropriate and dangerous.
- A structural expert must decide whether floor/wall/ceiling installation is acceptable.
- Ensure that the included screws/dowels correspond to the wall properties. Check suitability and change if necessary
- Danger of scalding from spraying water when bleeding air from radiator!
- Not to be connected to MAINS ELECTRICITY SUPPLY during installation!
- Do not connect cable to radiator, do not coil cable!
- The electric wall socket must be freely accessible and must not lie within projected area of the radiator and the controller.
- Max. flow temperature from building hot water system for auxiliary heating = 80°C.
- Only solely electric space heaters may be used which have been filled by the manufacturer. Refilling is not permitted.
- Do not drill through gas/water/electricity supply! Danger to life!
- The heater components are designed for use in heating systems with a maximum operating pressure of 10 bar.
- This appliance is not intended for use by persons (including children) with reduced physical, sensory or mental capabilities, or lack of experience and knowledge, unless they have been given supervision or instruction concerning use of the appliance by a person responsible for their safety. Children should be supervised to ensure that they do not play with the appliance.
- Installation in the bathroom: For rooms with a bath/shower observe DIN VDE 0100-701!



Istruzioni di sicurezza

- Leggere attentamente queste istruzioni prima del montaggio/ della messa in servizio.
- Per l'installazione il committente deve prevedere un interruttore differenziale - limite di attivazione uguale / minore di 30 mA
- Fare attenzione al peso del radiatore. A partire da 25 Kg lavorare con un dispositivo di sollevamento o insieme ad un'altra persona.
- Durante il montaggio indossare scarpe di sicurezza.
- Osservare le disposizioni locali
- Riempire il radiatore prima di azionare il riscaldamento. (Solo per il funzionamento elettrico ausiliario)
- Scegliere la potenza della barra riscaldante in funzione del tipo di radiatore; controllare in base alla documentazione di vendita.
- Montare il radiatore solo per riscaldare ambienti interni. Ogni altro uso è considerato non conforme ed è pericoloso.
- L'operaio specializzato decide se il pavimento/ la parete/ il soffitto sono adatti al montaggio.
- Controllare se le viti / i tasselli in dotazione sono adatti alla struttura della parete; se necessario sostituirli.
- L'acqua bollente che fuoriesce a schizzi mentre si sfatano i radiatori può causare bruciate.

arbonia



Arbonia AG
Amriswilerstrasse 50
CH-9320 Arbon
Telefon +41 (0) 71 447 47 47
Fax +41 (0) 71 447 48 47
E-Mail verkauf@arbonia.ch
Web www.arbonia.ch

AFG Arbonia-Forster-Riesa GmbH
Heinrich-Schönberg-Strasse 3
D-01591 Riesa
Telefon +49 (0) 35 25 746 0
Fax +49 (0) 35 25 731 394
E-Mail info@arbonia.de
Web www.arbonia.de

Arbonia France SARL
Z.A. Grand Rue
F-68130 Walheim
Téléphone +33 (0) 3 89 40 02 53
Télécopie +33 (0) 3 89 40 04 25
E-mail info@arbonia.fr
Web www.arbonia.fr

Arbonia Austria GmbH
Lampigasse 11
A-1020 Wien
Telefon +43 (0) 1 374 82 32
Fax +43 (0) 1 374 82 33
E-Mail office@arbonia.at
Web www.arbonia.at

Arbonia
C. Tobazzo 5
E-50180 Utebo - Zaragoza
Teléfono +34 976 77 51 41
Fax +34 976 77 51 42
E-mail info@arbonia.com.es
Web www.arbonia.com.es

Ufficio Arbonia AG
Via Lorenzo Tabellini N°1
RSM-47891 Falciano
Telefono +378 (0549) 941 372
Fax +378 (0549) 974 931
E-mail info@arbonia.it
Web www.arbonia.it

ES - Instrucciones de uso e instalación
NL - Instructies voor gebruik en installatie
RU - указания по эксплуатации и установке
CZ - Návod k instalaci a použití

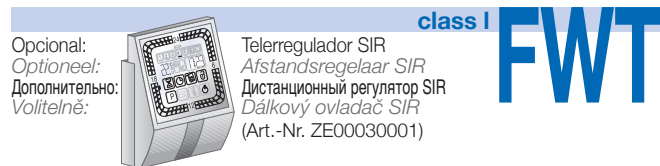

class I **FWT**

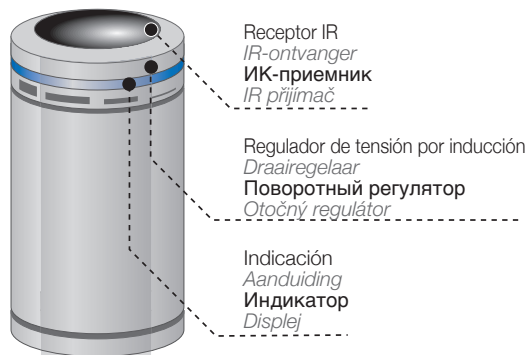

Garantía válida únicamente con factura o albarán con fecha
 Garantieverlening enkel met gedateerde rekening of leveringsnota
 Рекламационные претензии предъявляются только при наличии счета с проставленной датой или накладной
 Nárok na poskytnutí záruky pouze s datovaným dokladem o nákupu nebo dodacím listem

arbonia

F.A.Q. Catálogo de preguntas

¿El radiador no se calienta / no calienta?

- Controlar si el aparato está encendido. Poner la temperatura máxima y controlar si se ha encendido LED. Si está encendido, el aparato calienta.
- Si el LED sigue sin estar encendido, póngase en contacto con un especialista.

¿El radiador no se calienta y el LED parpadea?

- Si el LED parpadea en pasos de segundo, el aparato se encuentra en la función Booster. Esta también funciona si el aparato está apagado. (Regulador por inducción en copo de nieve)
- Si el LED parpadea rápidamente, se ha producido una avería entre la regulación y la varilla de calefacción. Póngase en contacto con un especialista.

¿Se activa el fusible (cortacircuito)?

- No volver a poner en funcionamiento el aparato y llamar a un especialista para que lo compruebe.

¿Salida de líquido del calefactor / aparato?

- Desenchufar el aparato y no volver a ponerlo en funcionamiento o llamar a un especialista para que lo compruebe.
- Captar el líquido que sale en un recipiente.

¿El radiador no se calienta / no calienta?

- Controlar si el aparato está encendido. Poner la temperatura y controlar si se ha encendido LED. Si está encendido, el aparato calienta.
- Si el LED sigue sin estar encendido, póngase en contacto con un especialista.

F.A.Q. Veelgestelde vragen

Verwarmingselement wordt niet warm / verwarmt niet?

- Controleren of het toestel is ingeschakeld. Toestel op maximale temperatuur zetten en controleren of de LED brandt. Als de LED brandt, verwarmt het toestel.
- Als de LED nog steeds niet brandt, met uw vakman contact opnemen.

Verwarmingselement wordt niet warm en LED knippert?

- Als de LED elke seconde knippert, bevindt het toestel zich in de booster functie. Die functioneert ook dan, als het toestel is uitgeschakeld. (Draaischakelaar op sneeuwvlok zetten.)
- Als de LED snel knippert, is er een storing tussen de regeling en de pompelaar. Gelieve met uw vakman contact op te nemen.

Zekering werd geactiveerd (kortsluiting)?

- Toestel niet opnieuw in bedrijf stellen en door uw vakman laten controleren.

Lekt er vloeistof uit de radiator / toestel?

- Toestel van het stroomnet nemen en niet opnieuw in bedrijf stellen en door uw vakman laten controleren.
- Lekkende vloeistof in een opvangbak opvangen.

Verwarmingselement wordt niet warm / verwarmt niet? (extra elektrische werking)

- Controleren of het toestel is ingeschakeld en of de klep is gesloten. Toestel op maximale temperatuur zetten en controleren of de LED brandt. Als de LED brandt, verwarmt het toestel.
- Als de LED nog steeds niet brandt, met uw vakman contact opnemen.

F.A.Q. Часто задаваемые вопросы

Нагревательный элемент не горячий / не нагревается?

- Проверьте, включен ли прибор. Установите прибор на максимальную температуру и проверьте, горит ли светодиодный индикатор. Если светодиодный индикатор загорелся, значит, прибор нагревается.
- Если после этого светодиодный индикатор не загорится, обратитесь к специалисту.

Нагревательный элемент не нагревается и мигает светодиодный индикатор?

- Если светодиодный индикатор мигает посекундно, значит, действует функция усилителя. Эта же функция действует и после выключения прибора. (поворотный регулятор на "снежинке")
- Если светодиодный индикатор мигает быстро, значит, возник сбой на участке между регулятором и нагревательным элементом. Обратитесь к специалисту.

Перегорел предохранитель (короткое замыкание)?

- Не включайте прибор, пусть его проверит специалист.

Из нагревательного элемента / прибора проступает жидкость?

- Отсоедините прибор от источника электропитания и не включайте его; пусть его проверит специалист.
- Соберите вытекающую жидкость в какую-нибудь емкость.

Нагревательный элемент не горячий / не нагревается? (доп. режим работы электрической цепи)

- Проверьте, включен ли прибор и закрыт ли клапан. Установите прибор на максимальную температуру и проверьте, горит ли светодиодный индикатор. Если светодиодный индикатор загорелся, значит, прибор нагревается.
- Если после этого светодиодный индикатор не загорится, обратитесь к специалисту.

F.A.Q. často kladené otázky

Topné těleso se neohřívá, netopí?

- Zkontrolujte, zda je přístroj zapnutý. Nastavte přístroj na maximální teplotu a zkontrolujte, zda svítí LED kontrolka. Jestliže LED kontrolka svítí, přístroj topí.
- Jestliže LED kontrolka nadále nesvítí, kontaktujte prosím odborníka.

Topné těleso se neohřívá a LED kontrolka bliká?

- Bliká-li LED kontrolka v sekundovém taktu, nachází se přístroj v režimu Booster. Tato funkce je aktivní i v případě, že je přístroj vypnutý. (otočný regulátor na symbolu vločky)
- Bliká-li LED kontrolka rychle, došlo k poruše mezi regulací a topnou tyčí. Kontaktujte prosím odborníka.

Zareagovala pojistka (zkrat)?

- Přístroj neuvádějte znovu do provozu a nechte jej zkontrolovat odborníkem.

Únik kapaliny z topného tělesa / přístroje?

- Odpojte přístroj od elektrické sítě a neuvádějte jej znovu do provozu. Nechte přístroj zkontrolovat odborníkem.
- Unikající kapalinu zachyťte do nádoby.

Topné těleso se neohřívá, netopí? (přídavný elektrický provoz)

- Zkontrolujte, zda je přístroj zapnutý a ventil zavřený. Nastavte přístroj na maximální teplotu a zkontrolujte, zda svítí LED kontrolka. Jestliže LED kontrolka svítí, přístroj topí.
- Jestliže LED kontrolka nadále nesvítí, kontaktujte prosím odborníka.

Instalación Installatie Установка Instalace



¡Instalación por parte de un técnico según la normativa local!
Installatie door de vakman volgens plaatselijke voorschriften!
 Установка должен производить специалист с учетом местных предписаний!
Instalace pouze odborníkem v souladu s místními předpisy!



¡Instalación en estado SIN CORRIENTE!
Installatie ZONDER stroomaansluiting
 Установка в ОБЕСТОЧЕННОМ состоянии!
Instalaci provádějte ve stavu BEZ NAPĚTÍ!



¡No fijar cables al cuerpo de calefacción, no enrollar el cable!
Geen kabel aan de verwarmingsketel bevestigen, kabel niet rollen!
 Не закрепляйте кабель на нагревателе, кабель нельзя скручивать!
K topnému tělesu nepřipevňujte žádné kabely, zabraňte kroucení kabelů!

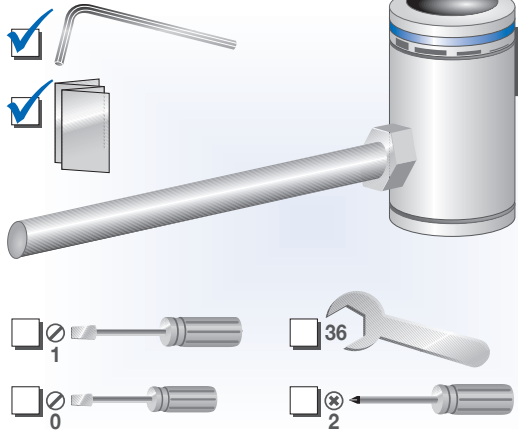

! No necesario en cuerpo se calefacción puramente eléctricos
Niet nodig bij zuiver elektrische verwarmingsketels

! Не требуется при только электрических нагревателях
Není nutné u čistě elektrických topných těles

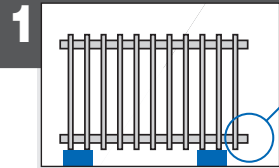

Proteger el calefactor ante eventuales daños y dejarlo sobre el suelo.

De kamerverwarmer beschermen tegen beschadiging en op de grond plaatsen

Защитайте обогреватель от повреждений и устанавливайте его на пол

Chraňte prostorový ohřivač před poškozením a postavte ho na podlahu

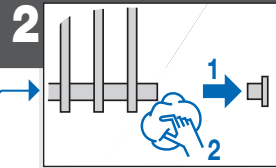

Preparar conexión

Aansluiting voorbereiden
 Подготовить соединение
Připravte přípojku

• Piezas de ajuste especiales disponibles
 • *Speciale fittings te bekomen*
 • Имеется специальная оснастка
 • *Speciální fitinky lze také objednat*

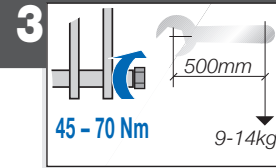

A tornillar y apretar tuercas
Moer aandraaien en vastdraaien
 Гайка накрутить и затянуть
Našroubijte matici a utáhněte ji

! Tener en cuenta la potencia calorífica máxima del calefactor
Rekening houden met het max. warmtevermogen van de kamerverwarmer.
 Не превышайте макс. мощность обогревателя
Respektujte max. topný výkon prostorového ohřivače

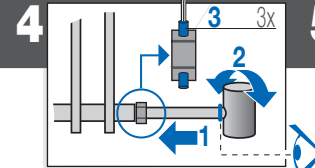

Controlar anillo en O, introducir varilla de calefacción, orientar, fijar
Dichtingsring controleren, verwarmingsstaaf inbrengen, richten, fixeren
 Проверить положение уплотнительного кольца, продеть нагревательный элемент, выровнять его и закрепить
Zkontrolujte O-kroužek, zaveďte topnou tyč, vystředte ji a upevněte

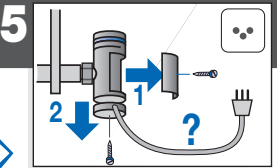

Determinar la longitud del cable, abrir la carcasa
Kabellengte bepalen
Omhulsel openen
 Выбрать нужную длину кабеля Открыть корпус
Určete délku kabelu
Otevřete pouzdro

! Sin cables en el área de los tornillos
Geen kabel in de omgeving van de schroefdoorgang
 Нельзя продевать кабель в сквозные винтовые отверстия
Žádné kabely v oblasti šroubové průchodky

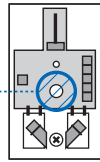

En caso de reducción de cable (aunque exista el enchufe), también pasos 6-8
Bij inkorten kabel (enkel indien stekker voorhanden) ook stap 6 - 8
 При укорачивании кабеля (только при наличии штекера) также этапы 6 - 8
Při krácení kabelu (pouze v případě, že je k dispozici konektor) také kroky 6 - 8

A ambos lados
Langs beide zijden
 С обеих сторон
Oboustranně

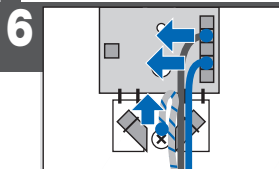

Afjalar cable de red, cortar
Netkabel lossen, verlengen
 Сетевой шнур должен быть достаточно длинным, с запасом
Sifový kabel uvolněte, zkráťte

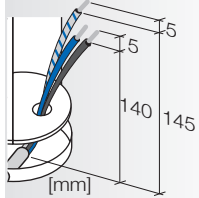

Conexión según esquema de conexiones adjunto
Aansluiting volgens aansluitingsplan

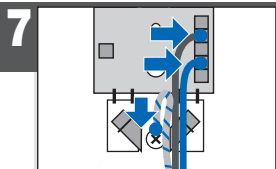

Fijar cable de red, apretar mordaza de fijación
Netkabel aanklemmen, trekontlasting vastdraaien
 Присоединить к клеммам сетевой шнур, затянуть крепление устройства, препятствующего натяжению
Prisvorķujtē sifový kabel, utáhněte kab. objímku

Подключение - см. схему подключения
Připojení dle přípojovacího schématu

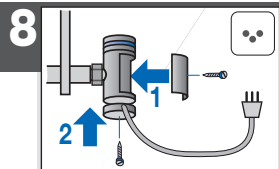

Cerrar carcasa
Omhulsel sluiten
 Корпус закрыть
Uzavřete pouzdro

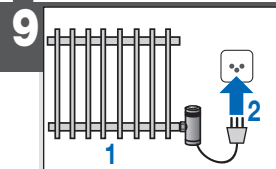

1 Montar cuerpo de calefacción
Verwarmingsketel monteren
 Собрать нагреватель
Nainstalujte topné těleso
 2 Realizar la conexión de red
Netaansluiting tot stand brengen
 Выполнить подключение к сети
Zapojte do el. zásuvky

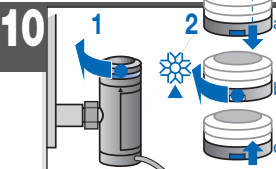

1 Regulador por inducción hacia la derecha
Draaischakelaar naar rechts
 Дисковый регулятор - вправо
Regulátor otočte vpravo
 2 Eventualmente, girar anillo graduado hasta que el copo de nieve esté en la marca
Evt schaalring draaien tot sneeuwvlok op de markering
 При необходимости повернуть лимб до совмещения метки со «снежинкой»
Přip. otočte prsteneček se stupnicí, až je vločka na značce

Prueba de funcionamiento Funcietest

Проверка работы Funkční test

1. Conectar la tensión
Stroom inschakelen
 Подача тока
Zapněte el. proud
2. Afjalar unidad de control
Regelaar opendraaien
 Вывернуть регулятор
Otočte regulátor
 10 - 20 min.
3. ¿Calor?
Warmte?
 Тепло?
Teplota?

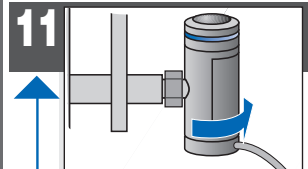

Girar la salida de cable hacia la pared
Kabeluitgang naar de muur draaien
 Просверлить в стене место выхода кабеля
Nasměrujte výstup kabelu ke stěně

! Verificar conexiones
 • *Aansluitingen controleren*
 Проверить соединения
Zkontrolujte připojení



Indicaciones de seguridad

- Antes del montaje/de la puesta en servicio, leer atentamente estas instrucciones.
- En caso de instalación, debe preverse un dispositivo de protección de obra contra fallos de corriente/un límite de desconexión menor o igual que 30 mA.
- Tener en cuenta el peso del radiador. A partir de 25 kg, trabajar con dispositivo elevador o con una segunda persona.
- Durante el montaje se deben llevar zapatos de seguridad.
- Debe cumplirse la normativa local.
- El radiador debe estar lleno antes de poner en funcionamiento el elemento calefactor. (sólo con el modo de servicio electrónico adicional).
- La potencia de la varilla de calefacción se debe seleccionar conforme al tipo de calefactor existente; comprobarse de acuerdo con la documentación comercial.
- Montar los calefactores únicamente en interiores con fines de calefacción. Cualquier otro uso se considerará abusivo y peligroso.
- El técnico especializado decide si el suelo, la pared o el techo son adecuados para el montaje.
- Comprobar si los tornillos/las clavijas suministradas son adecuadas de acuerdo con la naturaleza de la pared y, de ser necesario, sustituirlos.
- ¡Peligro de escaldadura debido al agua caliente que salpique al purgar los radiadores!
- Instalación en estado SIN CORRIENTE.
- No sujetar cables al radiador, ni enrollarlos.
- El acceso al enchufe de pared debe estar libre y no debe estar en la superficie de proyección del radiador y del aparato regulador.
- Temperatura de salida máxima con funcionamiento adicional E = 80°C.
- Sólo se pueden poner en funcionamiento aquellos radiadores eléctricos que se hayan llenado en la fábrica. No está permitido rellenarlos.
- No perforar los conductos de gas, agua o electricidad. ¡Peligro de muerte!
- Los elementos calefactores están diseñados para utilizarlos en sistemas de calefacción con una presión de servicio máxima de 10 bar.
- Este aparato no se ha diseñado para personas (incluyendo niños) con disminuciones físicas, sensoriales o mentales o personas con una falta de experiencia y conocimientos, a menos que una persona responsable de su seguridad les supervise o les de instrucciones sobre el uso del aparato. Se debe vigilar a los niños para evitar que jueguen con el aparato.
- Cuando el montaje se realiza en el baño: Tener en cuenta las zonas de protección conforme a DIN VDE 0100-701.



Veiligheidsvoorschriften

- *Voor de montage/ inwerkingstelling deze handleiding grondig lezen.*
- *Bij de installatie moet door de installateur een foutstroom-veiligheidsvoorziening - uitschakelgrens kleiner dan of gelijk aan 30 mA - worden voorzien.*
- *Gewicht van de ruimteverwarmer in acht nemen. Vanaf 25 kg met een hefwerktuig of met een tweede persoon werken.*
- *Veiligheidsschoenen dragen tijdens de montage.*
- *De plaatselijke voorschriften moeten in acht worden genomen.*
- *De ruimteverwarmer moet gevuld zijn vooraleer het verwarmingselement in bedrijf wordt gesteld. (alleen bij electro gebruik)*
- *Het vermogen van de dompelaar moet volgens het aanwezige type ruimteverwarmer worden gekozen - aan de hand van de verkoopinformatie nagaan.*
- *Ruimteverwarmer alleen in binnenruimten monteren met de bedoeling om ermee te verwarmen. Elke andere toepassing is verkeerd en gevaarlijk.*
- *De vakman beslist of bodem/ wand/ plafond voor montage geschikt zijn.*
- *Controleren of meegeleverde schroeven/ pluggen voor de aard van de wand geschikt zijn en evt. vervangen.*
- *Gevaar voor brandwonden door uitsluitend heet water bij het ontluchten van de radiator!*
- *Installatie ZONDER STROOMAANSLUITING!*
- *Geen kabels aan het verwarmingselement bevestigen, kabels niet rollen!*
- *Het stopcontact moet vrij toegankelijk zijn en mag niet in het projectieveld van het verwarmingselement en van het regeltoestel liggen.*
- *Max. aanvoertemperatuur bij extra elektrische werking = 80°C.*
- *Er mogen uitsluitend elektrische verwarmingselementen in bedrijf worden gesteld die in de fabriek werden gevuld. Bijvullen is niet toegelaten.*
- *Niet in gas-/ water-/ stroomleidingen boren! Levensgevaar!*
- *De verwarmingselementen zijn ontworpen voor verwarmingssystemen met een maximum werkingsdruk van 10 bar.*
- *Het toestel mag niet worden gebruikt door personen (ook kinderen) met beperkte lichamelijke of mentale mogelijkheden, waarnemingsmogelijkheden of een gebrek aan ervaring en kennis, tenzij ze onder toezicht staan of over het gebruik van het toestel instructies krijgen door een persoon die voor hun veiligheid verantwoordelijk is. Er moet voor worden gezorgd dat kinderen niet met het toestel spelen.*
- *Bij montage in de badkamer: veiligheidszones volgens DIN VDE 0100-701 in acht nemen!*

- Установка в ОБЕСТОЧЕННОМ состоянии!
- Не закрепляйте кабель на нагревательном элементе, кабель нельзя скручивать!
- Стенную розетку нельзя загромождать и располагать в плоскости проекции нагревательного элемента и регулятора.
- Макс. температура в подающем трубопроводе в доп. режиме работы электрической цепи = 80°C.
- К эксплуатации допускаются только те электрические нагревательные элементы, которые заправлены на заводе. Повторная заправка недопустима.
- Не сверлить газо-, водопровод или электропроводку! Опасно для жизни!
- Нагревательные элементы предназначены для использования в системах обогрева с максимальным рабочим давлением 10 бар.
- Данный прибор не предназначен для использования лицами (в том числе детьми) с ограниченными физическими возможностями, нарушениями работы органов чувств и ограниченными умственными способностями, либо не имеющими достаточного опыта и знаний, кроме случаев, когда их действия находятся под контролем или им даны указания по использованию прибора лицом, отвечающим за их безопасность. За детьми нужно присматривать, не давая им играть с прибором.
- При установке в ванной комнате: Соблюдайте защитные области согласно DIN VDE 0100-701!



Bezpečnostní pokyny

- Před montáží a uvedením do provozu si řádně přečtěte tento návod.
- Při instalaci je nutné připravit na straně stavby proudový chránič - vybavovací hranice menší nebo rovna 30 mA.
- Vezměte na vědomí hmotnost prostorového ohřívače. Od hmotnosti 25 kg je nutné pracovat se zvedacím zařízením nebo přizvat druhou osobu.
- Během montáže noste bezpečnostní obuv.
- Je nutné dodržet místní předpisy.
- Prostorový ohřívač je nutné naplnit ještě před uvedením topné vložky do provozu. (pouze u přídatného elektrického provozu)
- Před montáží musí být zvolen s ohledem na daný prostorový ohřívač - zkontrolujte podle prodejních dokladů.
- Prostorové ohřívače instalujte pouze ve vnitřních prostorech, a to za účelem vytápění. Jakékoli jiné použití je v rozporu s účelem použití a je nebezpečné.
- Rozhodnutí o vhodnosti montáže na podlahu, zeď či strop je v kompetenci odborníka provádějícího montáž.
- Dodané šrouby a hmoždinky vyzkoušejte a případně vyměňte s ohledem na danou kvalitu zdiva.
- Nebezpečí popálení stříkající teplou vodou při odvězdušňování topných těles!
- Instalaci provádějte v BEZPROUDÉM stavu!
- K topným tělesům nepřipevňujte žádné kabely, kabely nekruťte!
- Elektrická zásuvka musí být volně přístupná a nesmí se nacházet v projekční ploše topného tělesa ani regulátoru.
- Max. teplota vstupní větve v přídatném elektrickém provozu = 80 °C.
- Do provozu smí být uvedena pouze čistě elektrická topná tělesa, která byla naplněna ve výrobním závodě. Dodatečné plnění je zakázáno.
- Především navrtání rozvodů plynu, vody a elektřiny! Nebezpečí ohrožení života!
- Topné vložky jsou dimenzovány pro použití v topných systémech s maximálním provozním tlakem 10 bar.
- Tento přístroj nesmí používat osoby (vč. děti) s omezenými tělesnými, senzorickými nebo duševními schopnostmi či nedostatečnými zkušenostmi a znalostmi. Tyto osoby mohou přístroj případně používat pod dohledem osoby odpovědné za jejich bezpečnost, nebo poté, co byly osobou odpovědnou za jejich bezpečnost poučeny o tom, jak přístroj používat. Děti mějte pod dohledem, zajistěte aby si s přístrojem nehrály.
- Montáž v koupelně: Dodržte bezpečnostní oblasti dle DIN VDE 0100-701!



Указания по технике безопасности

- Перед монтажом/вводом в эксплуатацию полностью ознакомьтесь с данным руководством.
- При установке заказчик обеспечивает УЗО с дифференциальным током срабатывания, не превышающим 30 mA.
- Учитывайте вес обогревателя. При весе 25 кг и более используйте подъемное устройство или поднимайте вдвоем.
- Во время монтажа надевайте защитную обувь.
- Необходимо соблюдать местные предписания.
- Обогреватель нужно заполнить до того, как будет включен нагревательный элемент. (Только для доп. режима работы электрической цепи)
- Мощность нагревательного элемента нужно выбирать в соответствии с имеющимся типом обогревателя - уточните в документации к изделию.
- Обогреватель устанавливается только внутри помещений для обогрева. Его использование в любых других целях недопустимо и опасно.
- Необходимость установки на полу, стене или верхнем перекрытии определяет мастер, производящий монтаж.
- Нужно определить пригодность входящих в комплект винтов/дюбелей для монтажа с учетом структуры стены. Если нужно, замените их на другие.
- Опасность ожога паром из-за выплескивания горячей воды при выпуске воздуха из нагревательного элемента!

arbonia



Arbonia AG
Amriswilerstrasse 50
CH-9320 Arbon
Telefon +41 (0) 71 447 47 47
Fax +41 (0) 71 447 48 47
E-Mail verkauf@arbonia.ch
Web www.arbonia.ch

AFG Arbonia-Forster-Riesa GmbH
Heinrich-Schönberg-Strasse 3
D-01591 Riesa
Telefon +49 (0) 35 25 746 0
Fax +49 (0) 35 25 731 394
E-Mail info@arbonia.de
Web www.arbonia.de

Arbonia France SARL
Z.A. Grand Rue
F-68130 Walheim
Téléphone +33 (0) 3 89 40 02 53
Télécopie +33 (0) 3 89 40 04 25
E-mail info@arbonia.fr
Web www.arbonia.fr

Arbonia Austria GmbH
Lampgasse 11
A-1020 Wien
Telefon +43 (0) 1 374 82 32
Fax +43 (0) 1 374 82 33
E-Mail office@arbonia.at
Web www.arbonia.at

Arbonia
C. Tobazo 5
E-50180 Utebo - Zaragoza
Teléfono +34 976 77 51 41
Fax +34 976 77 51 42
E-mail info@arbonia.com.es
Web www.arbonia.com.es

Ufficio Arbonia AG
Via Lorenzo Tabellone N°1
RSM-47891 Faiciano
Telefono +378 (0549) 941 372
Fax +378 (0549) 974 931
E-mail info@arbonia.it
Web www.arbonia.it